

**SAAB****MONTERINGSANVISNING · INSTALLATION INSTRUCTIONS  
MONTAGEANLEITUNG · INSTALLATIONS DE MONTAGE**

## Saab 9-3 3D/5D

Automatiskt avbländbar inre backspegel  
 Automatic anti-dazzle rearview mirror  
 Automatisch abblendbarer Innenrückspiegel  
 Rétroviseur intérieur à anti-éblouissement automatique  
 Specchio retrovisore antiabbagliante  
 Retrovisor interior automático, antideslumbrante  
 オートマチック防眩バックミラー

Accessories Part No.	Group	Date	Instruction Part No.	Replaces
400 129 201	9:85-14	Jun 00	86 96 999	

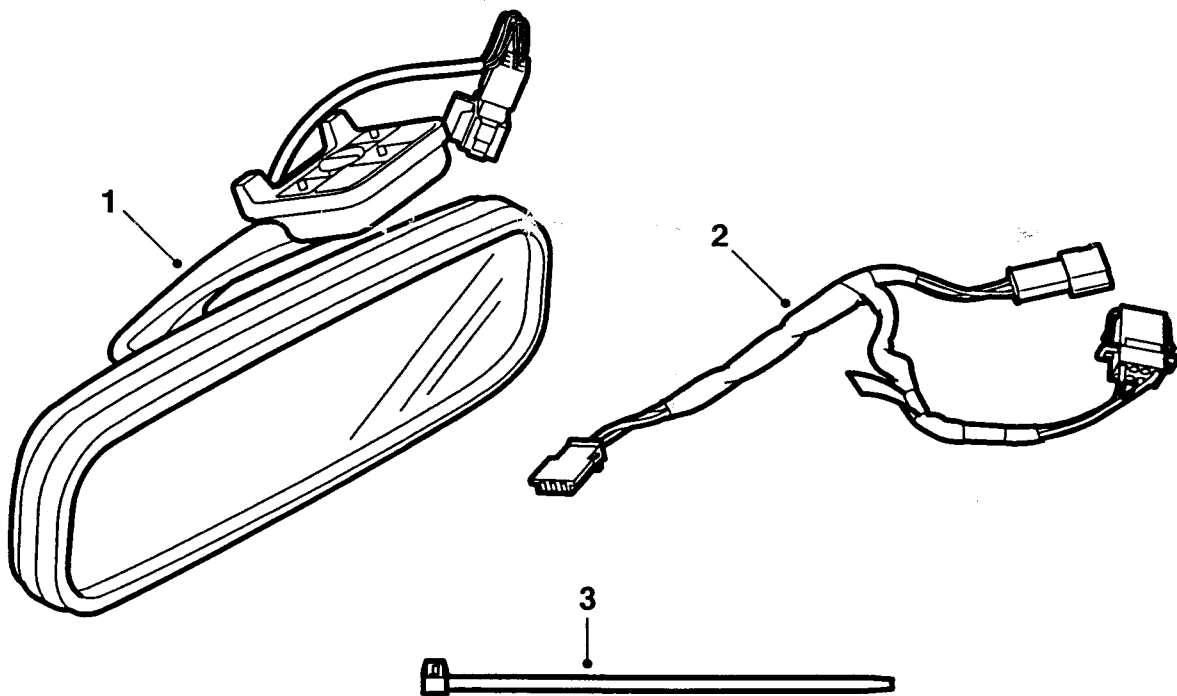

D980A304

Svenska	English	Deutsch	Français
1 Backspegel	1 Rearview mirror	1 Rückspiegel	1 Rétroviseur
2 Ledningsnät	2 Wiring harness	2 Kabelbaum	2 Câblage
3 Buntband	3 Cable tie	3 Kabelbinder	3 Bande de serrage
Italiano	Español	日本語	
1 Specchio retrovisore	1 Retrovisor	1 バックミラー	
2 Cavi	2 Cableado	2 ワイヤーハーネス	
3 Fascetta di serraggio	3 Banda tensora	3 結束バンド	

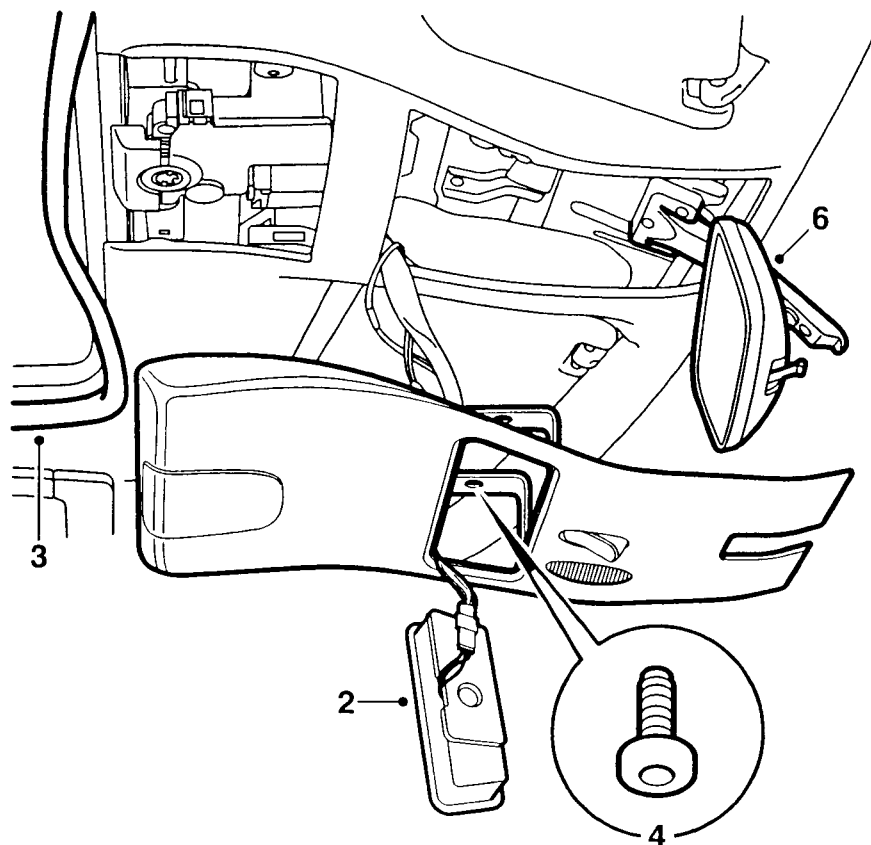

D980A305

## Svenska

- 1 Demontera säkringen för innerbelysningen.
- 2 Demontera innerbelysningen vid backspegeln.
- 3 **Bilar med taklucka:** Demontera den främre delen av listen runt takluckan.
- 4 Demontera skruvarna och belysningskonsolen.
- 5 Dela kontaktdonen för mikrofonen och innerbelysningens strömställare.
- 6 Demontera fästskruvarna och spegeln.

## English

- 1 Remove the fuse for the interior lighting.
- 2 Dismantle the interior light by the rear-view mirror.
- 3 **Cars with sunroof:** Dismantle the front part of the strip around the sunroof.
- 4 Remove the screws and the light console.
- 5 Unplug the connectors for the microphone and the interior light switch.
- 6 Remove the retaining screws and the mirror.

## Deutsch

- 1 Die Sicherung für die Innenbeleuchtung ausbauen.
- 2 Die Innenbeleuchtung am Rückspiegel ausbauen.
- 3 **Fahrzeuge mit Schiebedach:** Den vorderen Teil der Leiste um das Schiebedach ausbauen.
- 4 Die Schrauben und die Beleuchtungskonsole ausbauen.
- 5 Die Steckverbinder für das Mikrofon und den Schalter der Innenbeleuchtung trennen.
- 6 Die Befestigungsschrauben und den Spiegel.

## Français

- 1 Déposer le fusible de l'éclairage intérieur.
- 2 Déposer l'éclairage intérieur près du rétroviseur.
- 3 **Voitures à toit ouvrant :** Déposer la partie antérieure de la moulure autour du toit ouvrant.
- 4 Déposer les vis et la console de l'éclairage.
- 5 Débrancher les connecteurs du microphone et de l'interrupteur de l'éclairage intérieur.
- 6 Déposer les vis de fixation et le rétroviseur.

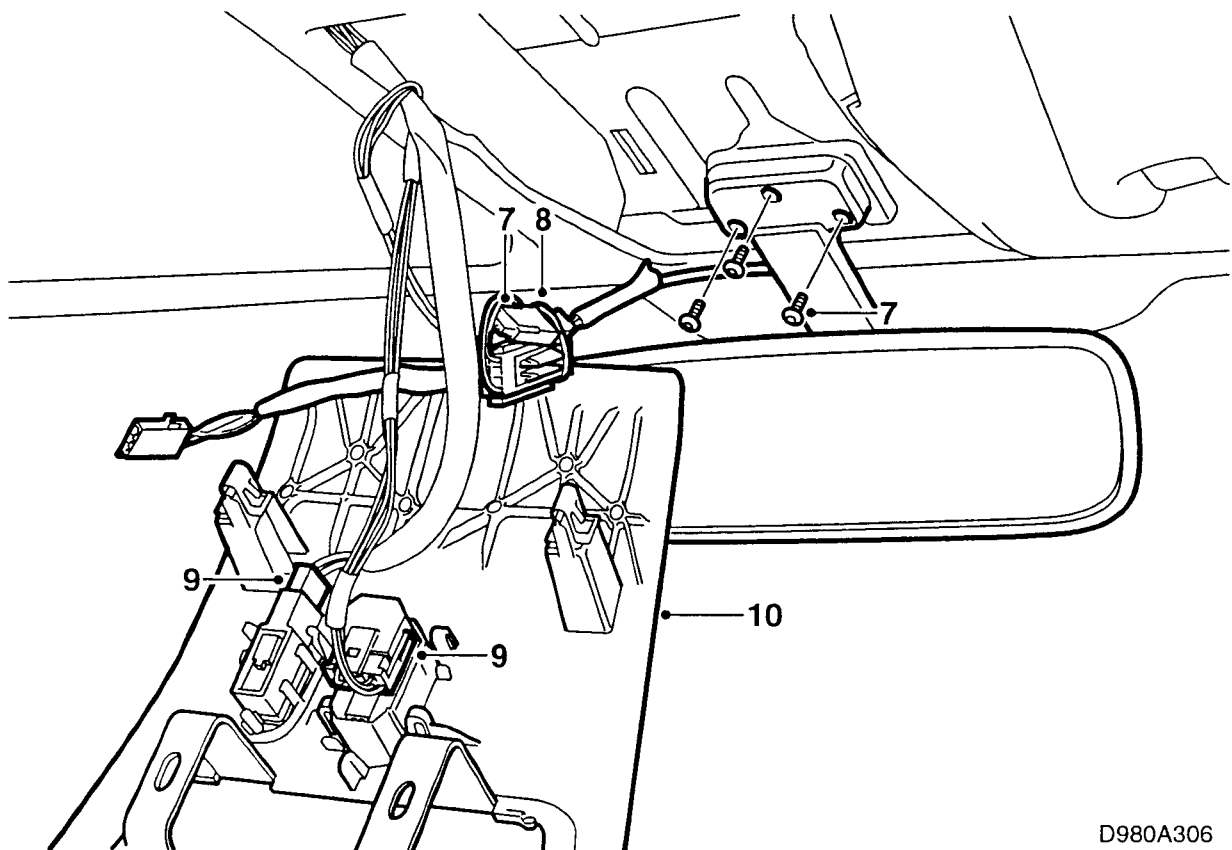

D980A306

## Svenska

- 7 Anslut kontaktdonet till backspegeln och montera den. Ledningsnätet ska placeras till vänster om backspegeln.
- 8 Anslut satsens ledningsnät till bilens ledningsnät och fixera det med ett buntband intill innertaket på vänster sida. Fixera ledningsnätet på ett sådant sätt att det inte kan orsaka skrammel eller gnissel.
- 9 Anslut kontaktdonen till mikrofonen och innerbelysningens strömställare.
- 10 Montera belysningskonsolen.

### VARNING

Kontrollera att ledningsnätet inte kläms. Felaktig montering kan orsaka skador på kablagen och kortslutning/brand.

- 11 **Bilar med taklucka:** Montera listen runt takluckan.
- 12 Anslut och montera innerbelysningen.
- 13 Montera säkringen för innerbelysningen.
- 14 Lämna monteringsanvisningen till kunden och gör kunden uppmärksam på användarinstruktionerna.

## English

- 7 Plug in the plug for the rear-view mirror and fit the mirror. Place the wiring harness to the left of the rear-view mirror.
- 8 Connect the wiring harness from the kit to the car's wiring harness and secure it with a cable tie adjacent to the headlining on the left-hand side. Secure the wiring harness in such a way that it will not rattle or squeak.
- 9 Plug in the connectors for the microphone and the interior light switch.
- 10 Fit the light console.

### WARNING

Make sure the wiring harness is not pinched. Incorrect fitting can damage the cables and cause short-circuits/fire.

- 11 **Cars with sunroof:** Fit the strip around the sunroof.
- 12 Connect the interior lighting and fit it.
- 13 Refit the fuse for the interior lighting.
- 14 Hand over the installation instructions to the customer and bring attention to the user instructions.